



**Инструкция
по монтажу тягово-сцепного
устройства шарового типа 6301 А
для автомобилей
Subaru Forester**

	1997-...
	1500
	75
	18.4



462800,

т. (35363) 7-05-06

факс: (35363) 7-13-20

т. (495) 785-66-07

www.bosal-autoflex.ru

« - »	(8182) 22-48-15
" "	8(8442) 98-74-98
" "	8(343) 379-39-89, 373-42-73
" "	8(343) 26-88-308
" "	8(3952) 710-194
" "	8(495) 777-54-59
" "	8(495) 745-79-11
" "	8(495) 788-95-97
" "	8(495) 720-51-03
" "	8(3532) 57-99-85
" "	8-905-899-5012
" "	8(383) 291-59-60
" "	8(831) 279-53-24
" "	8(3422) 98-27-20
" "	8(342) 220-87-87
" "	8-927-002-90-06
" "	8(3462) 24-00-44
" "	8(3842) 21-14-76
" "	8-902-940-4151
" "	8(3452) 32-22-12, 41-52-62
" "	8-961-213-0278
" "	8-917-347-1700
" "	8(351) 269-44-75, 900-72-73
" "	8(3512) 773-76-91

..... :

..... VIN

.....

.....

- Очистить пол багажника. Снять буксирные петли. Буксирные петли обратно не устанавливаются. Снять последний кронштейн выхлопной трубы. Болты на нижней стороне шасси, которые соответствуют точкам А, обратно не устанавливаются.
- Руководствуясь приведенной схемой, установить правый и левый кронштейн ТСУ. **Важно! Левый кронштейн устанавливается вместе с кронштейном выхлопной трубы. Для моделей до 2001 года шайбы 4 и 3 при установке правого кронштейна не используются.** При необходимости рассверлить отверстия в точках В до 18 мм. Завернуть крепежные болты в точках А и В от руки.

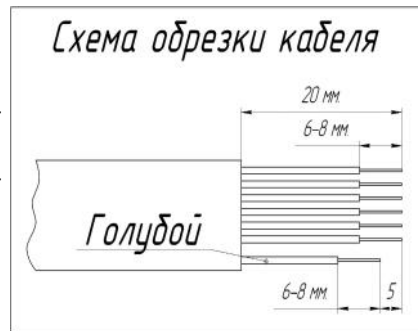

1			
2			
3			
4			
5			
6			
7			

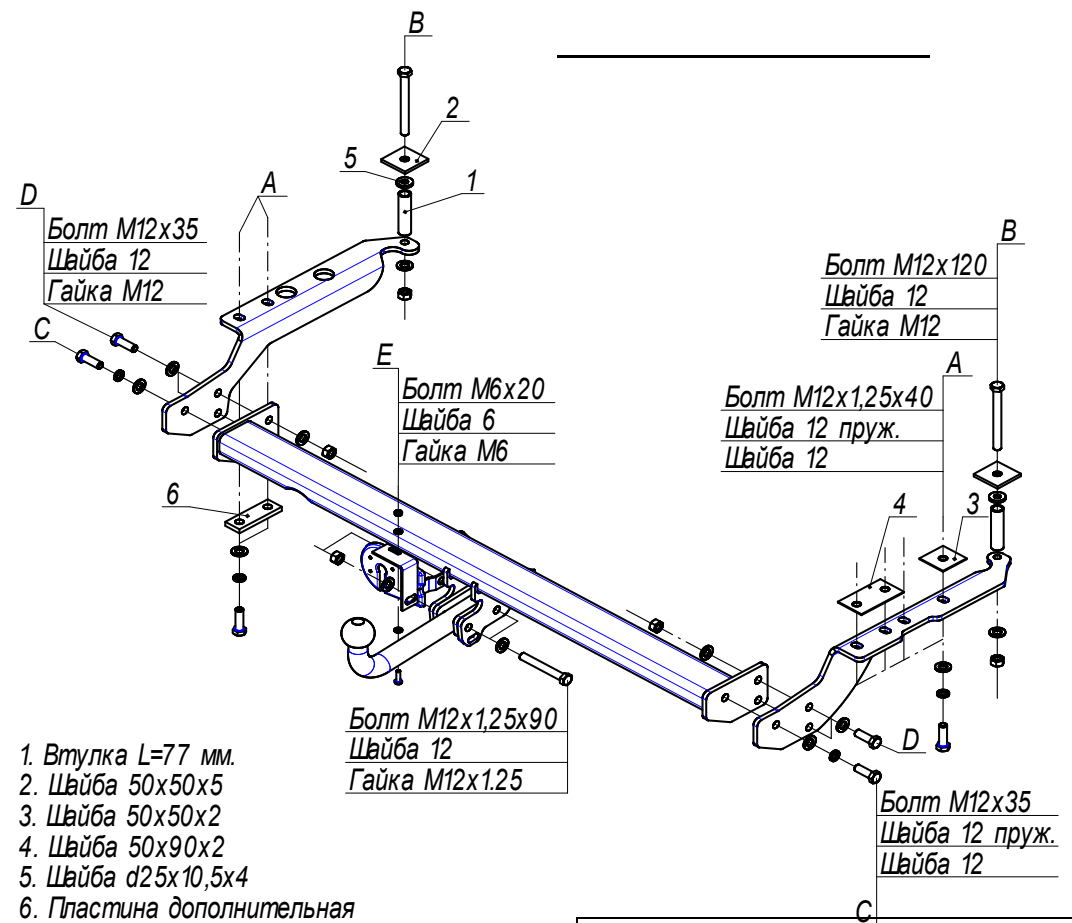

	1	.
	1	.
	1	.
	1	.
	1	.

50 50 5.	2	.
50 90 2	1	.
50 50 2	1	.
d25 10,5 4	2	.
	1	.

6 20	1	.
12 35	6	.
12 1,25 40	6	.
12 1,25 90	2	.
12 120	2	.
6 /	1	.
12 1,25 /	2	.
12 /	6	.
12	8	.
6	2	.
12	22	.
l=77	2	.
	2	.
VH 0825 ()	1	.
	1	.
	1	.
	1	.
190	1	.
	3	.
	1	.